



# NACHREINER

spanabhebende Werkzeuge



spanabhebende Werkzeuge

## GEWINDESCHNEIDEN

Präzision bedeutet,  
nichts dem Zufall zu überlassen.



## BOHREN

## FRÄSEN

## REIBEN

## SENKEN



Fräser VHM  
End mills solid carbide

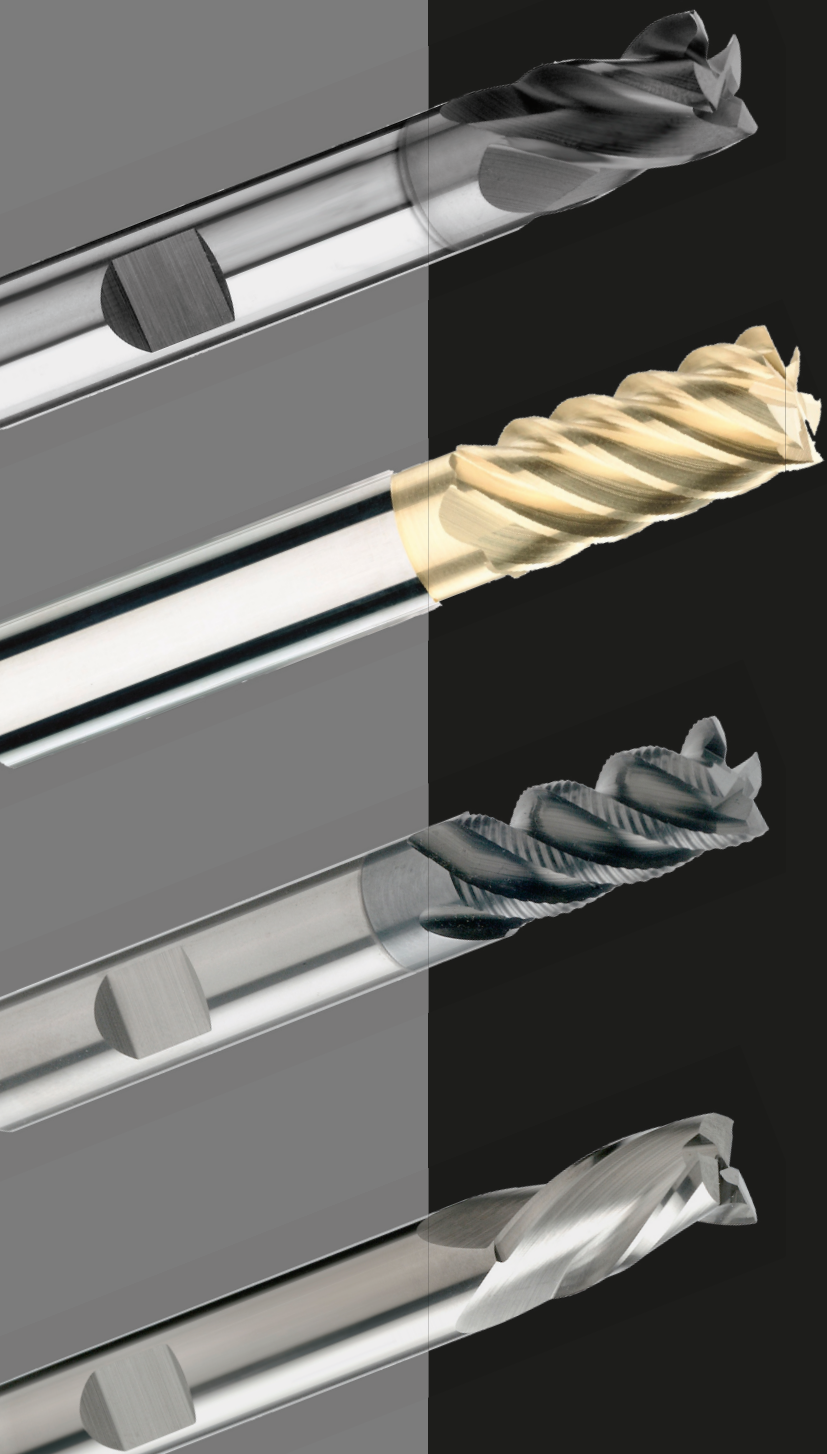

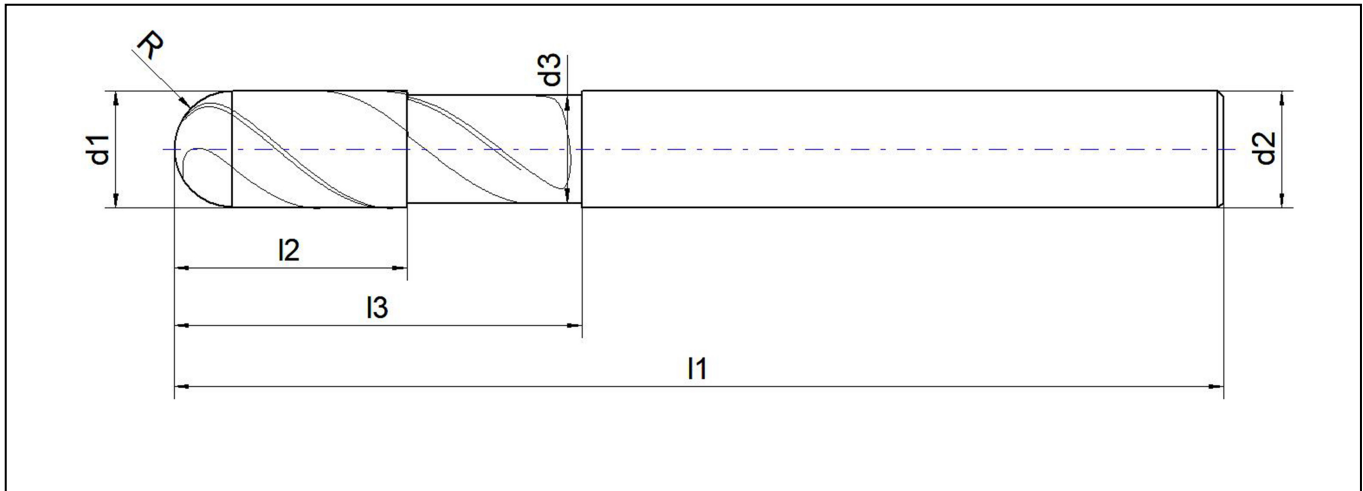

## VHM-Alu-Kugelfräser 40°

E.7621.1

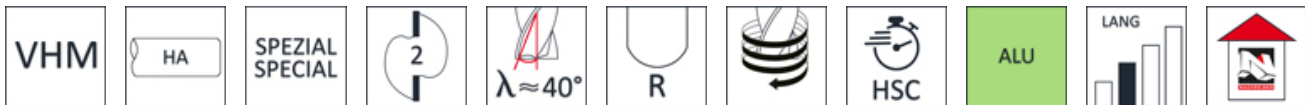

[Schnittdaten >](#)

### Einsatzrichtwerte

Material	Nr.	Vc m/min
allg. Stähle -500 N/mm <sup>2</sup>	1.1	
allg. Stähle -700 N/mm <sup>2</sup>	1.2	
allg. Stähle -850N/mm <sup>2</sup>	1.3	
allg. Stähle -1000 N/mm <sup>2</sup>	1.4	
allg. Stähle -1400 N/mm <sup>2</sup>	1.5	
Einsatzstähle < 1000N/mm <sup>2</sup>	1.6	
Nitrierstähle < 1000N/mm <sup>2</sup>	1.7	
Vergütungsstähle < 850N/mm <sup>2</sup>	1.8	
Werkzeugstähle (legiert und unlegiert)	1.9	
Rost und säurebeständige Stähle bis 700N/mm <sup>2</sup>	2.1	
Rost und säurebeständige Stähle ab 700N/mm <sup>2</sup>	2.2	
Gusseisen bis 180 HB	3.1	
Temperguss	3.2	

Material	Nr.	Vc m/min
Gusseisen mit Kugelgraphit	3.3	
AL-und AL-Legierungen bis 6% Si	4.1	900 - 990
AL-und AL-Legierungen (unter 12% Si)	4.2	850 - 950
AL-Legierung (über 12% Si)	4.3	550 - 650
Messing, Kupfer, Bronze, Rotguss	4.4	700 - 800
Duroplaste und Thermoplast	4.5	850 - 950
Grafit, GFK, Kupfer	4.6	
Titan und Titanlegierung	5.1	
Nickel	5.2	
gehärtete Stähle 45-55 HRC	6.1	
gehärtete Stähle 55-60 HRC	6.2	
gehärtete Stähle 60-65 HRC	6.3	

## Weitere Ansichten

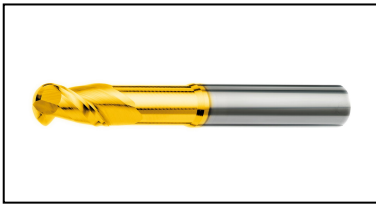

## Verfügbare Varianten

Artikel-Nr.	d1	l1	l2	d2 h6	d3	l3	R
E.7621.1.0100	1	66	2	6,0	0.9	15	0.5
E.7621.1.0200	2	66	4	6,0	1.8	20	1
E.7621.1.0300	3	66	6	6,0	2.8	25	1.5
E.7621.1.0400	4	66	8	6,0	3.7	25	2
E.7621.1.0500	5	66	10	6,0	4.6	25	2.5
E.7621.1.0600	6	80	12	6,0	5.5	35	3
E.7621.1.0800	8	80	16	8,0	7.4	35	4
E.7621.1.1000	10	100	20	10,0	9.2	45	5
E.7621.1.1200	12	100	24	12,0	11	50	6

**Verfügbarkeit prüfen unter**

<https://www.nachreiner-werkzeuge.de/sortiment/fraeser-vhm/aluminium/1066/vhm-alkugelfraeser-400>.





# NACHREINER

spanabhebende Werkzeuge

**Nachreiner GmbH**

Egert 6, Industriegebiet Rote Länder

D-72336 Balingen

Telefon: 07433-90977-0

Telefax: 07433-90977-77

E-Mail: [info@nachreiner-werkzeuge.de](mailto:info@nachreiner-werkzeuge.de)