



NACHREINER

spanabhebende Werkzeuge



spanabhebende Werkzeuge

GEWINDESCHNEIDEN

Präzision bedeutet,
nichts dem Zufall zu überlassen.

BOHREN



FRÄSEN

REIBEN

SENKEN



Fräser VHM
End mills solid carbide





VHM-Alu-Einzahnfräser Linksspirale, rechtsschneidend

E.7684.0



Schnittdaten >

Einsatzrichtwerte

Material	Nr.	Vc m/min
allg. Stähle -500 N/mm ²	1.1	
allg. Stähle -700 N/mm ²	1.2	
allg. Stähle -850N/mm ²	1.3	
allg. Stähle -1000 N/mm ²	1.4	
allg. Stähle -1400 N/mm ²	1.5	
Einsatzstähle < 1000N/mm ²	1.6	
Nitrierstähle < 1000N/mm ²	1.7	
Vergütungsstähle < 850N/mm ²	1.8	
Werkzeugstähle (legiert und unlegiert)	1.9	
Rost und säurebeständige Stähle bis 700N/mm ²	2.1	
Rost und säurebeständige Stähle ab 700N/mm ²	2.2	
Gusseisen bis 180 HB	3.1	

Material	Nr.	Vc m/min
Temperguss	3.2	
Gusseisen mit Kugelgraphit	3.3	
AL-und AL-Legierungen bis 6% Si	4.1	200
AL-und AL-Legierungen (unter 12% Si)	4.2	150
AL-Legierung (über 12% Si)	4.3	120
Messing, Kupfer, Bronze, Rotguss	4.4	140
Duroplaste und Thermoplast	4.5	120
Grafit, GFK, Kupfer	4.6	
Titan und Titanlegierung	5.1	
Nickel	5.2	
gehärtete Stähle 45-55 HRC	6.1	
gehärtete Stähle 55-60 HRC	6.2	
gehärtete Stähle 60-65 HRC	6.3	

Weitere Ansichten

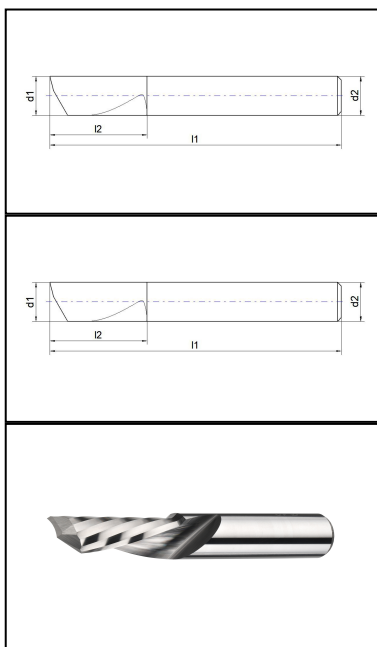

Verfügbare Varianten

Artikel-Nr.	d1	l1	l2	d2
E.7684.0.0200	2	40	8	2,0
E.7684.0.0300	3	50	12	3,0
E.7684.0.0400	4	50	15	4,0

E.7684.0.0500	5	50	16	5,0
E.7684.0.0600	6	60	20	6,0
E.7684.0.0800	8	63	22	8,0

Verfügbarkeit prüfen unter

<https://www.nachreiner-werkzeuge.de/sortiment/fraeser-vhm/aluminium/1057/vhm-alu-einzahnfraeser-linksspirale-rechtsschneidend>.





NACHREINER

spanabhebende Werkzeuge

Nachreiner GmbH

Egert 6, Industriegebiet Rote Länder

D-72336 Balingen

Telefon: 07433-90977-0

Telefax: 07433-90977-77

E-Mail: info@nachreiner-werkzeuge.de