



# NACHREINER

spanabhebende Werkzeuge



spanabhebende Werkzeuge

## GEWINDESCHNEIDEN

Präzision bedeutet,  
nichts dem Zufall zu überlassen.

## BOHREN



## FRÄSEN

## REIBEN

## SENKEN



Fräser HSSE  
End mills HSSE

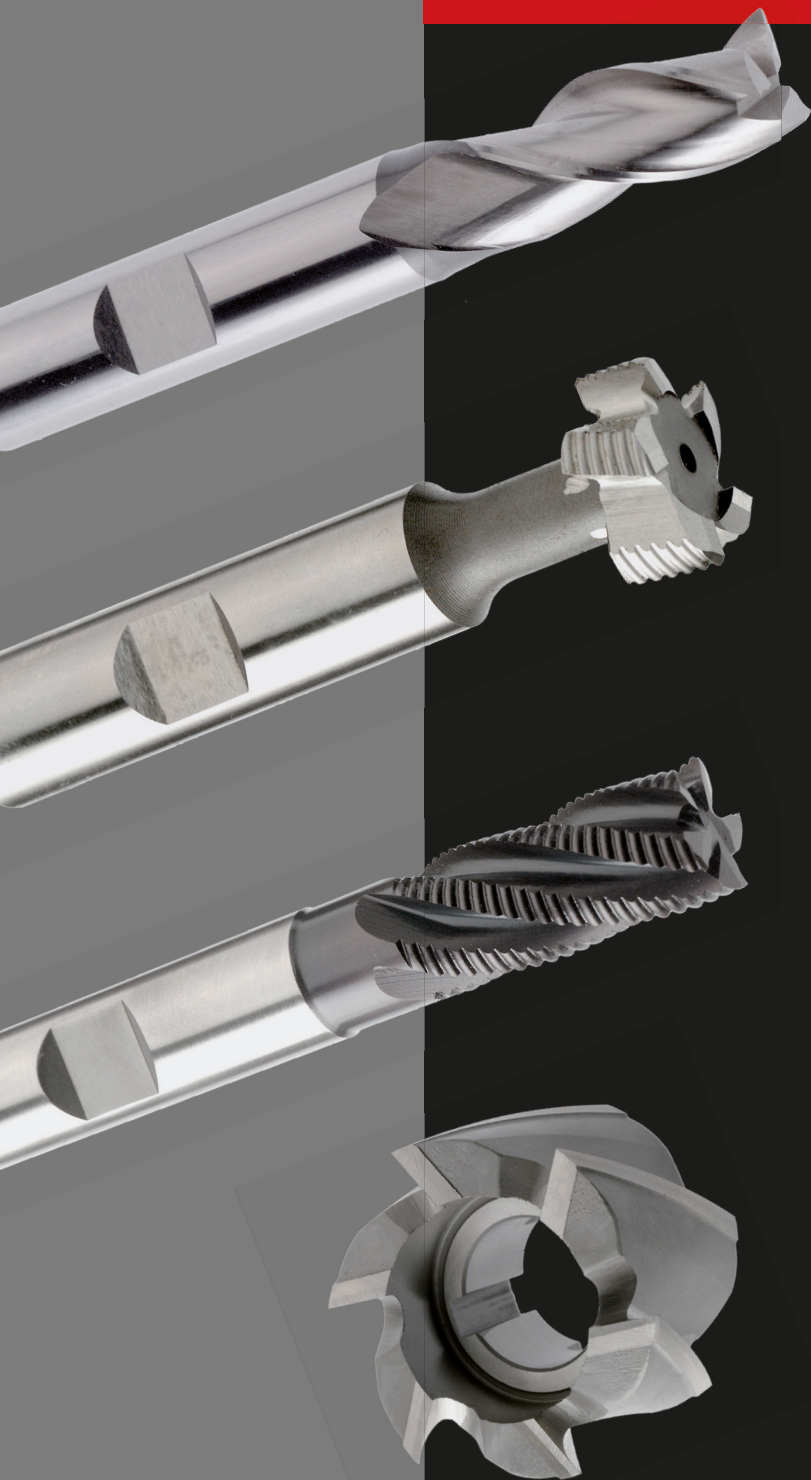

# HSSE-Walzenstirnfräser

E.9628.0

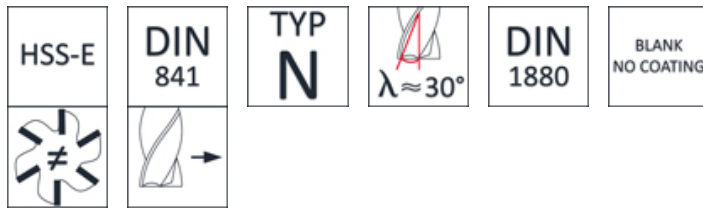

**Schnittdaten** >

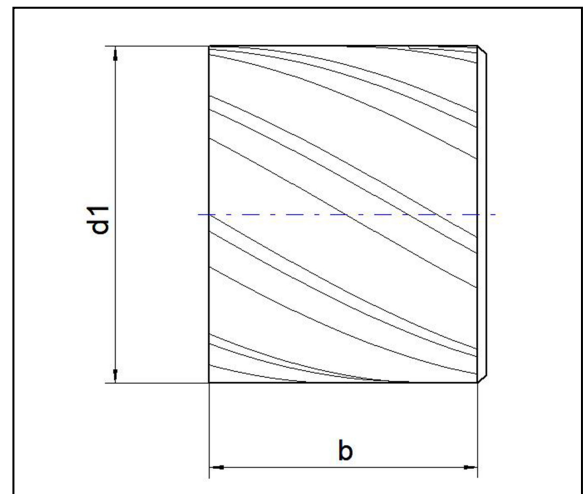

## Einsatzrichtwerte

Material	Nr.	Vc m/min
allg. Stähle -500 N/mm <sup>2</sup>	1.1	20 - 30
allg. Stähle -700 N/mm <sup>2</sup>	1.2	20 - 30
allg. Stähle - 850N/mm <sup>2</sup>	1.3	20 - 30
allg. Stähle -1000 N/mm <sup>2</sup>	1.4	20 - 25
allg. Stähle -1400 N/mm <sup>2</sup>	1.5	10 - 15
Einsatzstähle < 1000N/mm <sup>2</sup>	1.6	20 - 30
Nitrierstähle < 1000N/mm <sup>2</sup>	1.7	20 - 30
Vergütungsstähle < 850N/mm <sup>2</sup>	1.8	20 - 30
Werkzeugstähle (legiert und unlegiert)	1.9	15 - 25
Rost und säurebeständige Stähle bis 700N/mm <sup>2</sup>	2.1	10 - 20
Rost und säurebeständige Stähle ab 700N/mm <sup>2</sup>	2.2	5 - 15
Gusseisen bis 180 HB	3.1	20 - 30
Temperguss	3.2	20 - 25
Gusseisen mit Kugelgraphit	3.3	20 - 25
AL-und AL-Legierungen bis 6% Si	4.1	150 - 200
AL-und AL-Legierungen (unter 12% Si)	4.2	100 - 150
AL-Legierung (über 12% Si)	4.3	40 - 60
Messing, Kupfer, Bronze, Rotguss	4.4	80 - 120
Duroplaste und Thermoplast	4.5	20 - 40
Grafit, GFK, Kupfer	4.6	
Titan und Titanlegierung	5.1	10 - 15

Material	Nr.	Vc m/min
Nickel	5.2	
gehärtete Stähle 45-55 HRC	6.1	
gehärtete Stähle 55-60 HRC	6.2	
gehärtete Stähle 60-65 HRC	6.3	

## Weitere Ansichten

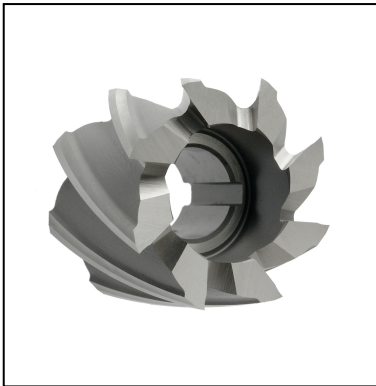

## Verfügbare Varianten

Artikel-Nr.	d1 js16	b	d2 H7	DIN	Zähne
E.9628.0.03000	30	30	13	841	6
E.9628.0.03000.30	30	30	13	841	6
E.9628.0.04000.32	40	32	16	1880	8
E.9628.0.05000.25	50	25	22	841	8
E.9628.0.05000.36	50	36	22	1880	8
E.9628.0.06000.60	60	60	27	841	8
E.9628.0.09000	90	35	27	841	10
E.9628.0.10000	100	50	32	1880	12
E.9628.0.12500	125	56	40	1880	14

**Verfügbarkeit prüfen unter**

<https://www.nachreiner-werkzeuge.de/sortiment/fraeser-hsse/walzenstirnfraeser/1126/hsse-walzenstirnfraeser>.





# NACHREINER

spanabhebende Werkzeuge

**Nachreiner GmbH**

Egert 6, Industriegebiet Rote Länder

D-72336 Balingen

Telefon: 07433-90977-0

Telefax: 07433-90977-77

E-Mail: [info@nachreiner-werkzeuge.de](mailto:info@nachreiner-werkzeuge.de)